

Forschungsprojekt

„Ressourcenpark Steiermark“

Das Altstoffsammelzentrum der Zukunft als wertvolle Ressourcenquelle.

Univ.-Prof. Dipl.-Ing. Architekt Hans Gangoly



WIRTSCHAFTSINITIATIVE
NACHHALTIGKEIT



1470 Institut für
Gebäudelehre

Bezug zur Umwelt

Die offene Struktur ermöglicht einen intensiven Bezug zu ihrer Umgebung, sodass eine starke Interaktion stattfinden kann. Diese Interaktion dient vor allem der gesellschaftlichen Bewusstseinsbildung.

Sammeln

Die zentrale Lage, das großzügige Raumangebot und der zusätzliche Service (Transporterverleih, Paketabholstelle,...) sollen das Sammeln und Abgeben von Altstoffen im öffentlichen Bewusstsein noch stärker verankern und attraktivieren.



Reparieren und Wiederverwenden

Kaputte Gegenstände werden aussortiert, in einem Werkstattbereich gereinigt und wieder funktionstüchtig gemacht. In Kombination mit sozialen Einrichtungen (Caritas,...) können so attraktive Arbeitsplätze geschaffen werden, die sich über den Verkauf der Second-Hand Ware refinanzieren.

Treffpunkt

Durch Erweiterung des ASZ als kommunale Einrichtung um Werkstättenbereiche und Reuse-Shop mit kleinem Cafe kann eine Infrastruktur geschaffen werden die neben dem Aspekt der ökologischen Nachhaltigkeit auch eine soziale Nachhaltigkeit produzieren kann.

Funktionale Bedingungen Katalog der Sammelvielfalt

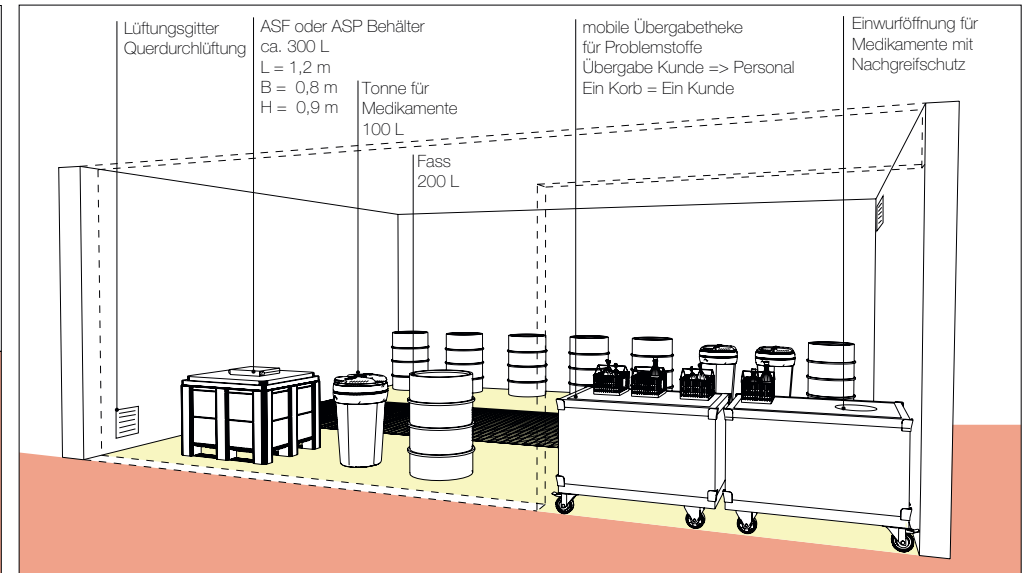
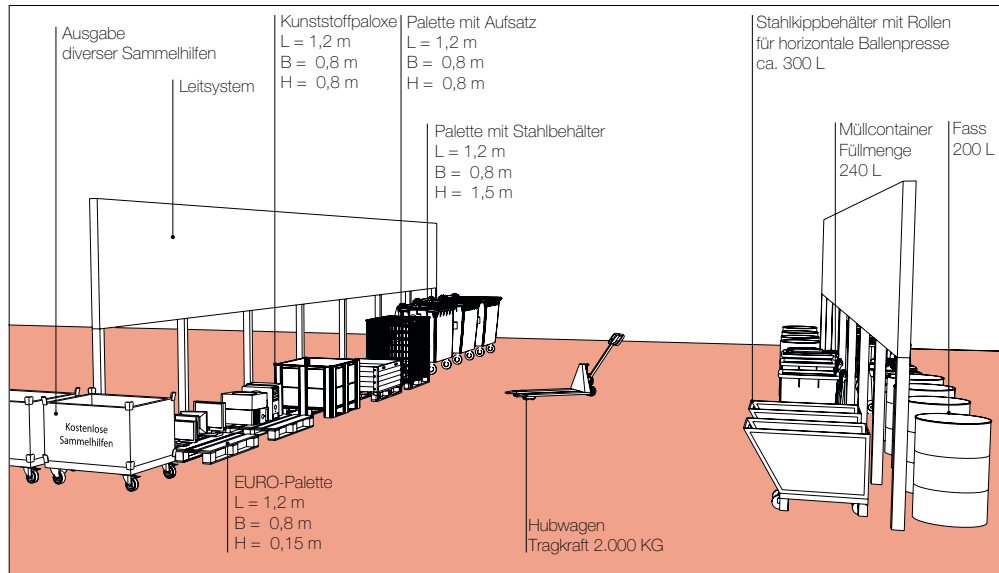
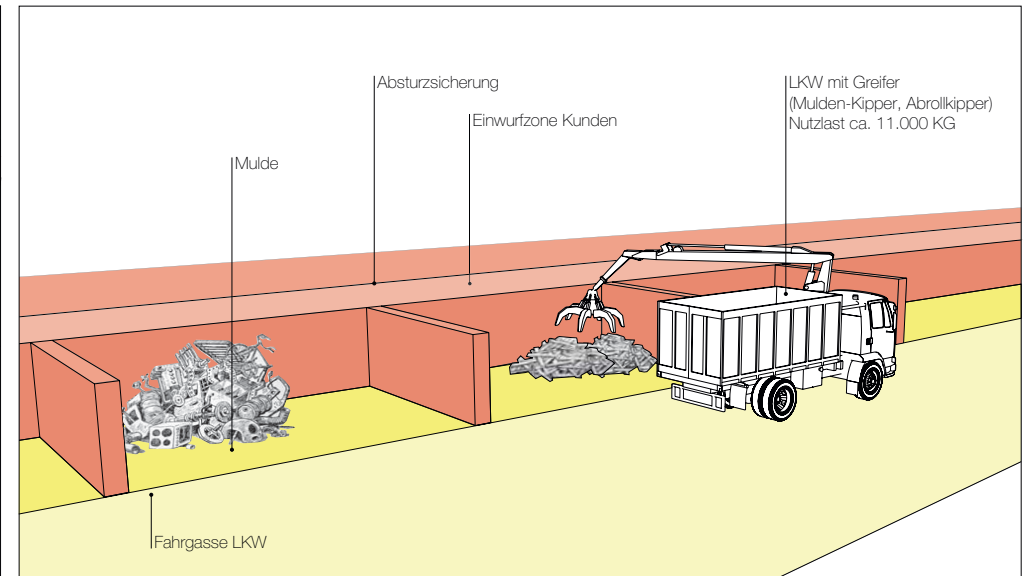
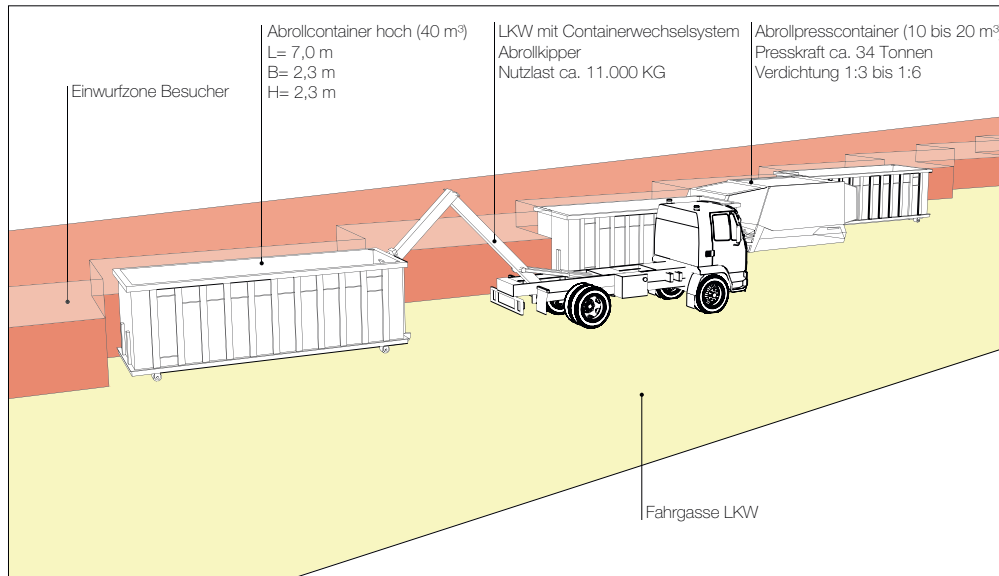

Typologie

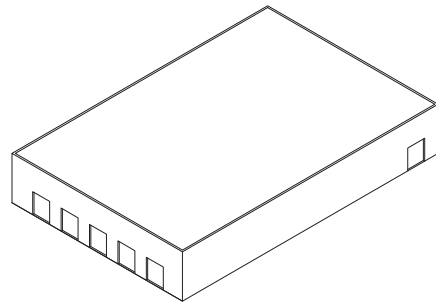
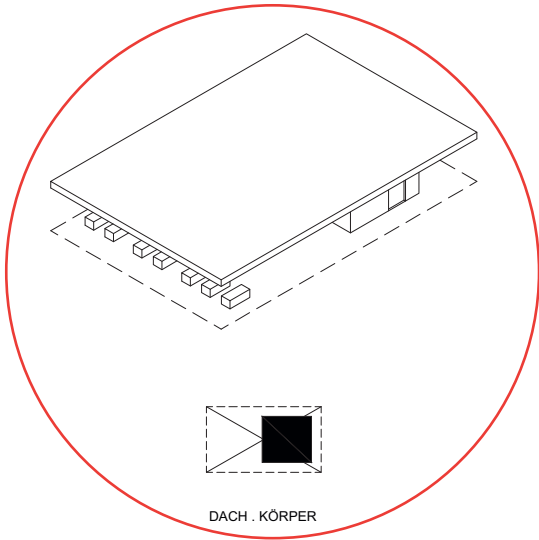

KÖRPER

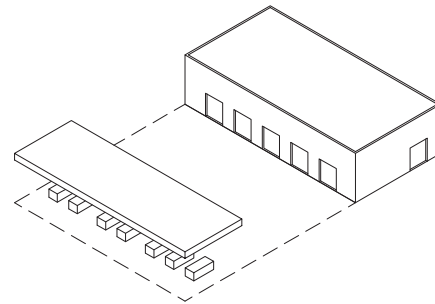

KÖRPER . FELD . DACH

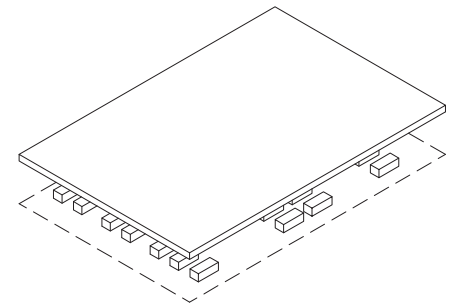

DACH

Grundrissvarianten für unterschiedliche Grundstücke rechteckiger Zuschnitt - quadratischer Zuschnitt

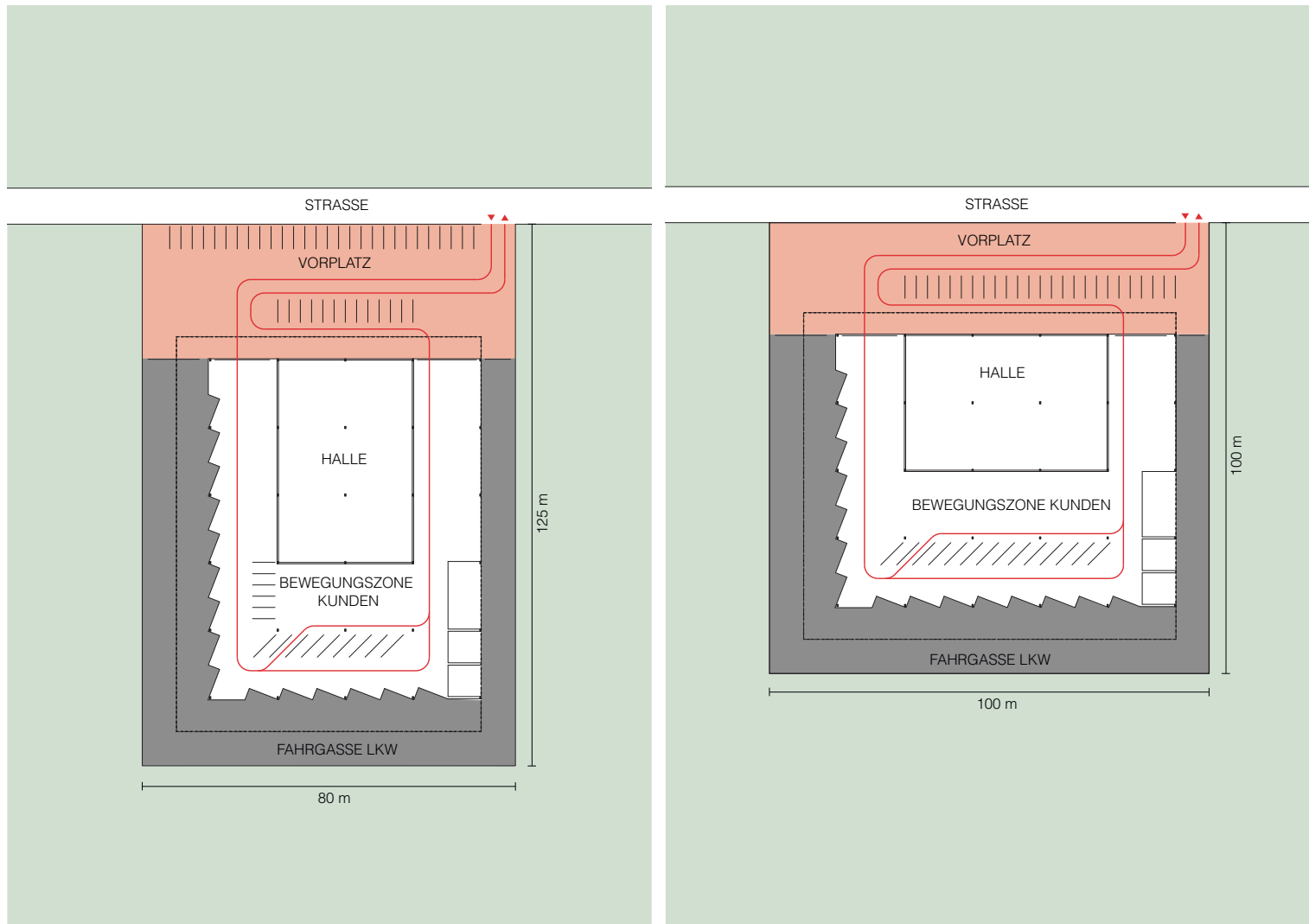

Prototyp Parameter für den Entwurf

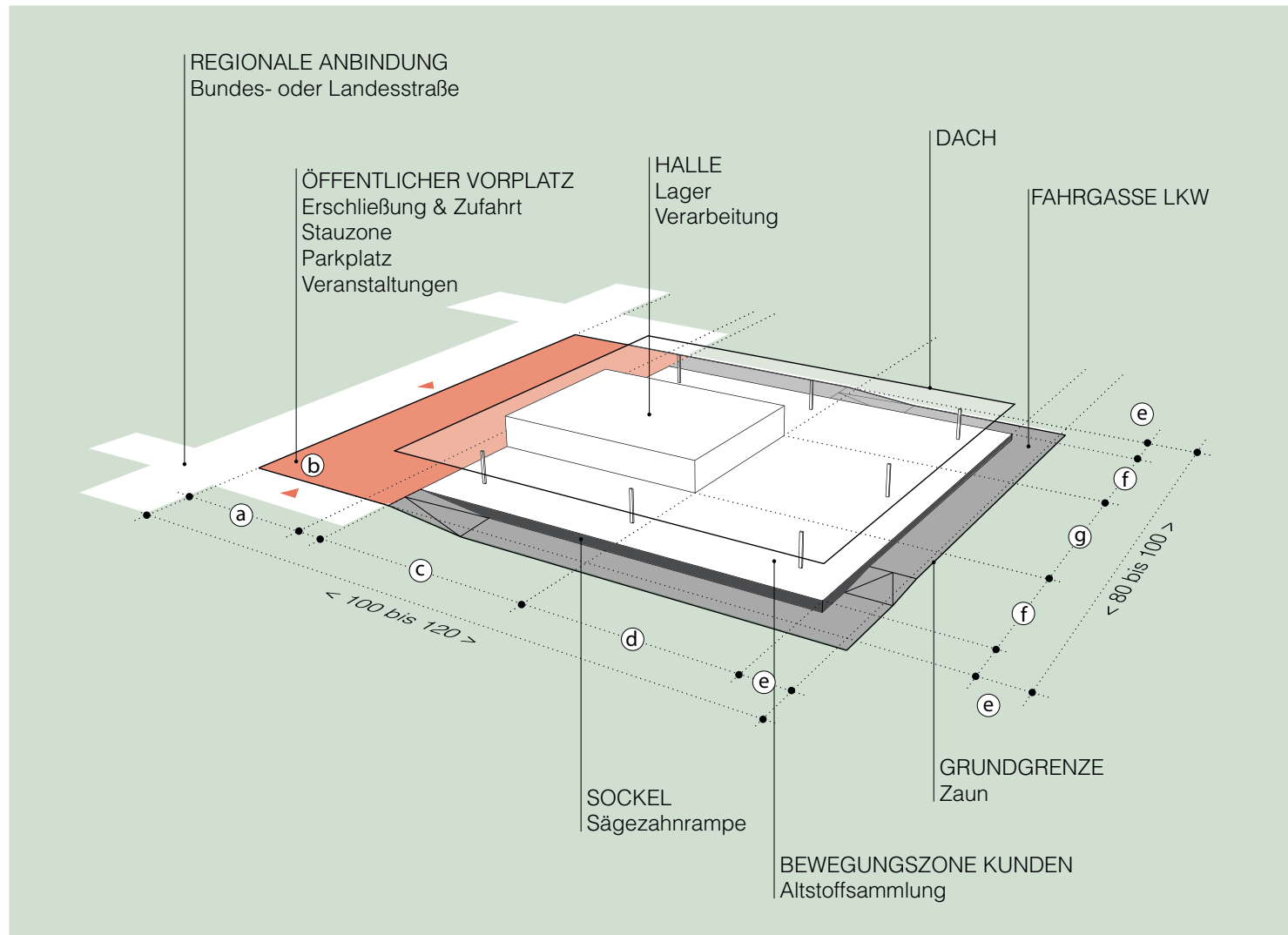

Zonierung Kundenbereiche - Personalbereiche

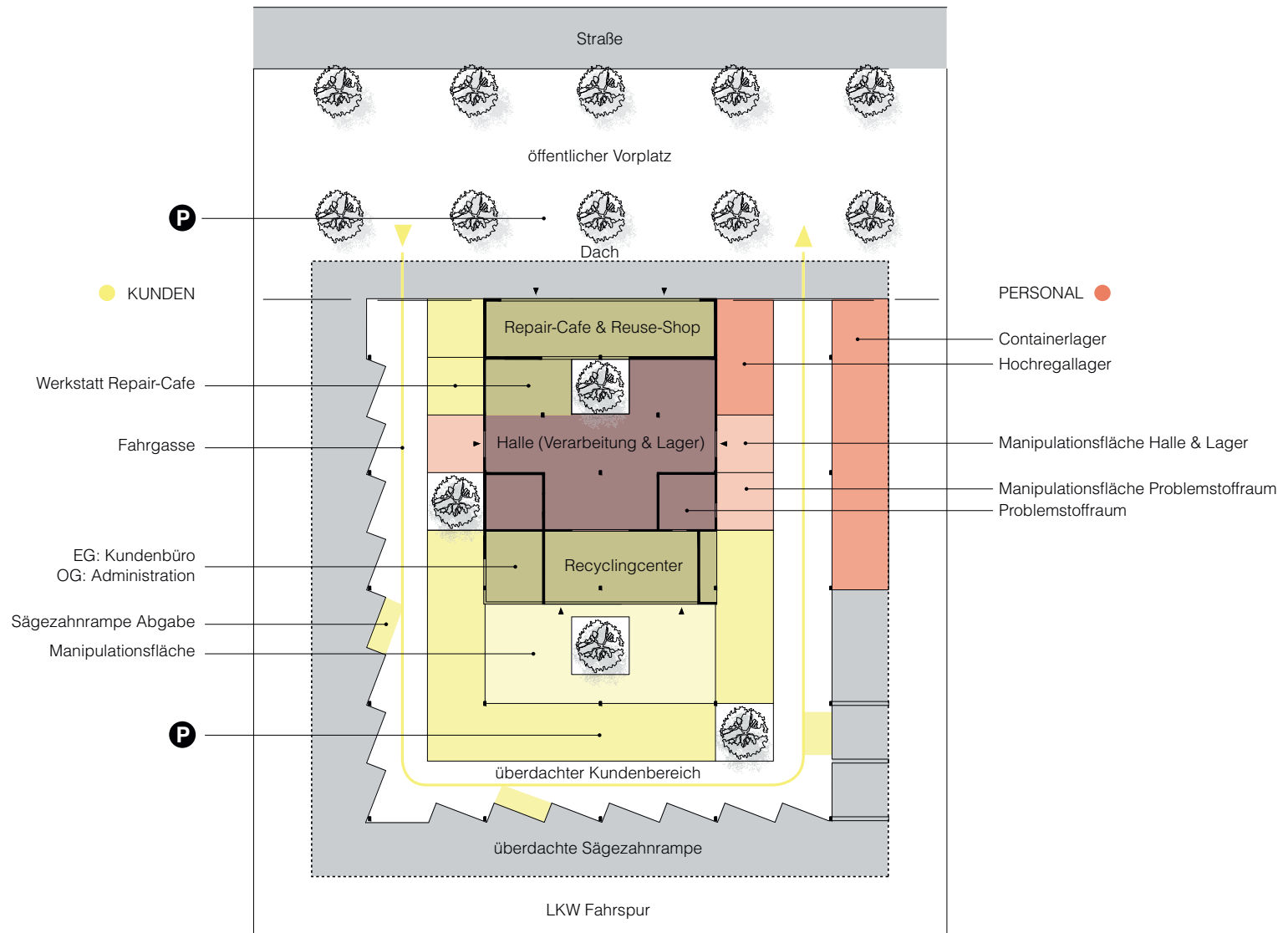

Verkehrssystem

Einbahnsystem Privatanlieferer - Einbahnsystem Schwerverkehr

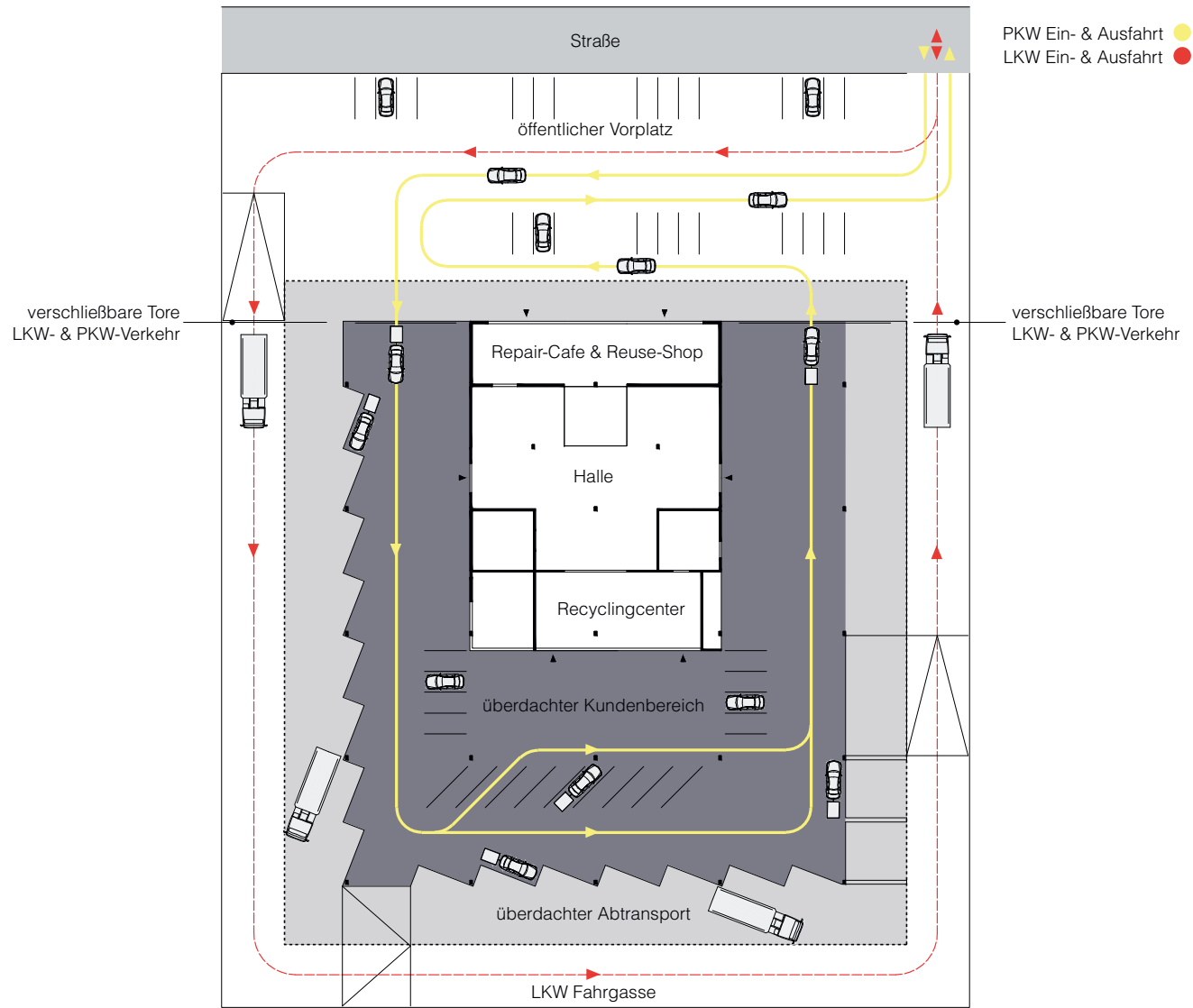

Raster

Stützen, Oberlichten, Atrien, Bäume

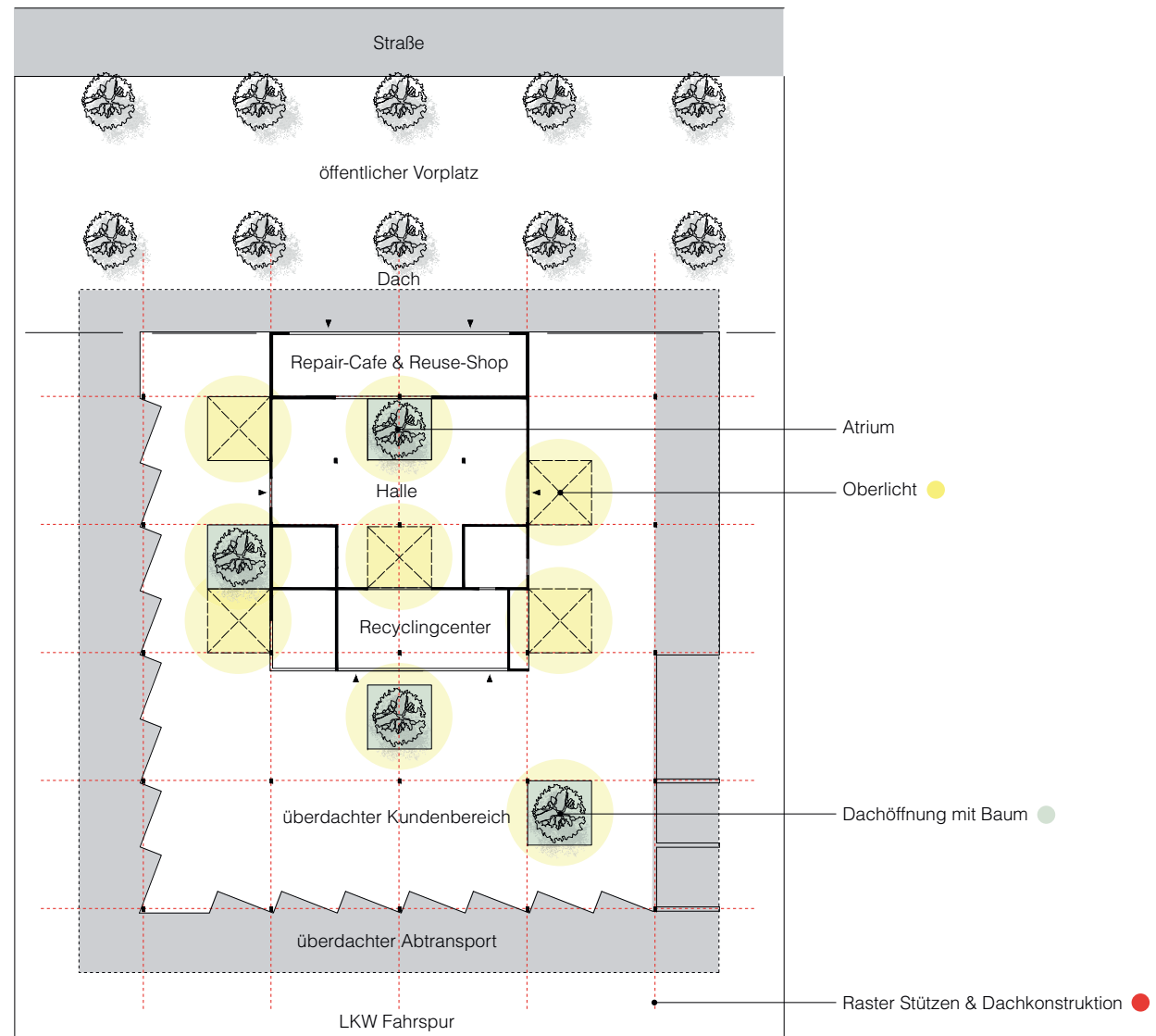

Ressourcenpark Steiermark



Grundriss Erdgeschoß

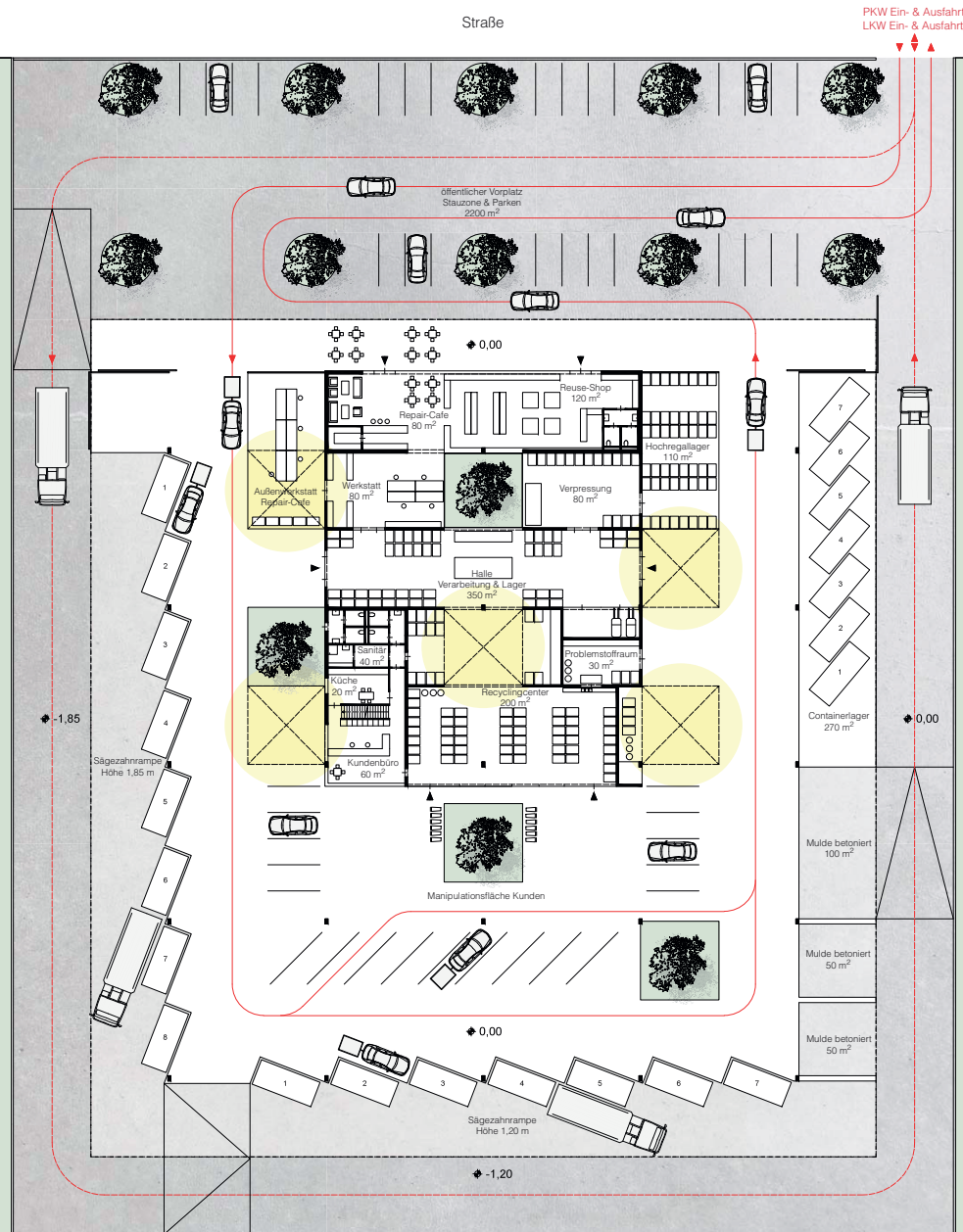

Dach Konstruktion und Kundenleitsystem

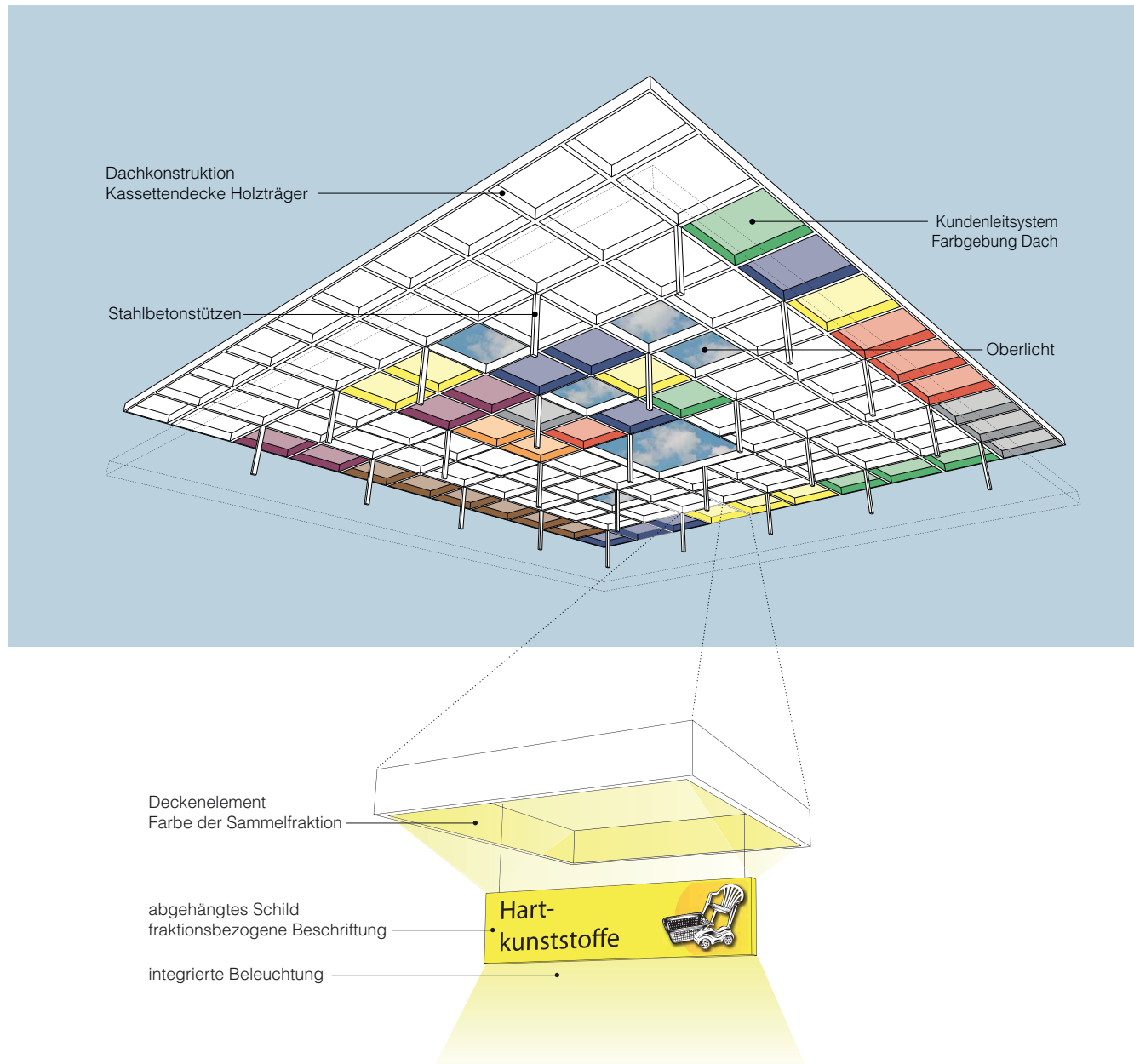

Begrenzung Zaun



Zaun
Rahmenkonstruktion mit bedrucktem Textil
auswechselbar

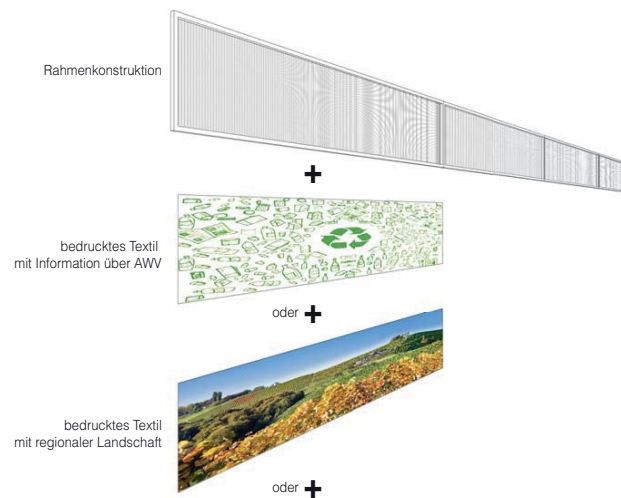

Ressourcenpark Steiermark



